

▶ BD541P
BPK556220M
BPK55622YM

NL Gebruiksaanwijzing
Oven

USER MANUAL

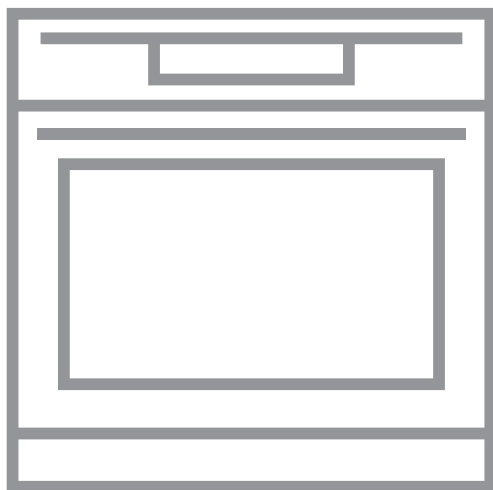

AEG

INHOUDSOPGAVE

| | |
|--------------------------------------|----|
| 1. VEILIGHEIDSINFORMATIE..... | 2 |
| 2. VEILIGHEIDSVOORSCHRIFTEN..... | 4 |
| 3. BESCHRIJVING VAN HET PRODUCT..... | 8 |
| 4. BEDIENINGSPANEEL..... | 9 |
| 5. VOOR HET EERSTE GEBRUIK..... | 9 |
| 6. DAGELIJKS GEBRUIK..... | 10 |
| 7. KLOKFUNCTIES..... | 13 |
| 8. GEBRUIK VAN DE ACCESSOIRES..... | 15 |
| 9. EXTRA FUNCTIES..... | 18 |
| 10. TIPS EN TRICKS..... | 19 |
| 11. ONDERHOUD EN REINIGING..... | 38 |
| 12. PROBLEEMOPLOSSING..... | 43 |
| 13. ENERGIEZUINIGHEID..... | 46 |

VOOR PERFECTE RESULTATEN

Bedankt dat u voor dit AEG-product heeft gekozen. Dit apparaat is ontworpen om vele jaren uitstekend te presteren, met innovatieve technologieën die het leven gemakkelijker helpen maken – functies die gewone apparaten wellicht niet hebben. Neem een paar minuten de tijd om het door te lezen zodat u er optimaal van kunt profiteren.

Ga naar onze website voor:



Advies over gebruik, brochures, het oplossen van problemen, onderhouds- en reparatie-informatie:

www.aeg.com/support



Registreer uw product voor een betere service:

www.registeraeg.com



Koop accessoires, verbruiksartikelen en originele reserveonderdelen voor uw apparaat:

www.aeg.com/shop

KLANTENSERVICE

Gebruik altijd originele onderdelen.

Als u contact opneemt met de klantenservice zorg dat u de volgende gegevens bij de hand hebt: Model, productnummer, serienummer.

De informatie staat op het typeplaatje.

 Waarschuwing / Belangrijke veiligheidsinformatie

 Algemene informatie en tips

 Milieu-informatie

Wijzigingen voorbehouden.

1. VEILIGHEIDSINFORMATIE

Lees zorgvuldig de meegeleverde instructies voor installatie en gebruik van het apparaat. De fabrikant is

niet verantwoordelijk voor verwondingen of schade die voortvloeit uit de onjuiste installatie of het onjuiste gebruik. Bewaar de instructies altijd op een veilige, toegankelijke plek voor toekomstig gebruik.

1.1 De veiligheid van kinderen en kwetsbare personen

- Laat kinderen niet spelen met het apparaat.
- Houd alle verpakkingen uit de buurt van kinderen en verwijder ze op gepaste wijze.
- **WAARSCHUWING:** Houd kinderen en huisdieren uit de buurt van het apparaat als het in werking is of afkoelt. Makkelijk toegankelijke onderdelen worden heet tijdens gebruik.
- Als het apparaat is voorzien van een kinderslot, dient dit te worden geactiveerd.
- Kinderen mogen zonder toezicht geen reinigings- en onderhoudswerkzaamheden aan het apparaat uitvoeren.

1.2 Algemene veiligheid

- Alleen een erkende installatietechnicus mag het apparaat en de kabel vervangen.
- **WAARSCHUWING:** Het apparaat en de toegankelijke onderdelen ervan worden heet tijdens gebruik. U dient te voorkomen de verwarmingselementen aan te raken.
- Gebruik altijd ovenhandschoenen om accessoires of kookgerei te plaatsen of verwijderen.
- Voordat u welke onderhoudshandeling dan ook verricht, dient u de stekker van het apparaat uit het stopcontact te trekken.
- **WAARSCHUWING:** Zorg ervoor dat het apparaat is uitgeschakeld voordat u de lamp vervangt om elektrische schokken te voorkomen.
- Gebruik het apparaat niet voordat u het in de ingebouwde structuur installeert.
- Gebruik geen stoomreiniger om het apparaat schoon te maken.

- Gebruik nooit agressieve reinigingsmiddelen of scherpe metalen schrapers om de glazen deur schoon te maken, deze kunnen krassen veroorzaken op het oppervlak, waardoor het glas zou kunnen breken.
- Als het netsnoer beschadigd is, moet de fabrikant, een erkende serviceverlener of een gekwalificeerd persoon deze vervangen teneinde gevaarlijke situaties te voorkomen.
- Overtollige voedselresten moeten verwijderd worden alvorens de pyrolytische reiniging te starten. Verwijder alle onderdelen van de oven.
- Om de inschuifrails te verwijderen trekt u eerst de voorkant van de inschuifrail en dan de achterkant uit de zijwanden. Installeer de inschuifrails in de omgekeerde volgorde.
- Gebruik alleen de vleesthermometer (kerntemperatuursensor) die voor dit apparaat wordt aangeraden.

2. VEILIGHEIDSVOORSCHRIFTEN

2.1 Installatie



WAARSCHUWING!

Alleen een erkende installatietechnicus mag het apparaat installeren.

- Verwijder alle verpakkingsmaterialen.
- Installeer en gebruik geen beschadigd apparaat.
- Volg de installatie-instructies die zijn meegeleverd met het apparaat.
- Pas altijd op bij verplaatsing van het apparaat, want het is zwaar. Gebruik altijd veiligheidshandschoenen en gesloten schoeisel.
- Trek het apparaat nooit aan de handgreep van zijn plaats.
- Installeer het apparaat op een veilige en geschikte plaats die aan alle installatie-eisen voldoet.
- Houd de minimumafstand naar andere apparaten en units in acht.
- Controleer voordat u het apparaat monteert of de ovendeur onbelemmerd opent.

- Het apparaat is uitgerust met een elektrisch koelsysteem. Het heeft elektrische stroom nodig.

| | |
|--|--------------|
| Minimumhoogte kast (Minimumhoogte kast onder werkblad) | 600 (600) mm |
| Kastbreedte | 550 mm |
| Kastdiepte | 605 (580) mm |
| Hoogte van de voorkant van het apparaat | 594 mm |
| Hoogte van de achterkant van het apparaat | 576 mm |
| Breedte van de voorkant van het apparaat | 549 mm |

| | |
|---|-------------|
| Breedte van de achterkant van het apparaat | 548 mm |
| Diepte van het apparaat | 567 mm |
| Ingebouwde diepte van het apparaat | 546 mm |
| Diepte met open deur | 1017 mm |
| Minimumgrootte ventilatieopening. Opening geplaatst aan de onderkant van de achterzijde | 550 x 20 mm |
| Lengte netvoedingskabel. Kabel wordt in de rechterhoek van de achterzijde geplaatst | 1500 mm |
| Bevestigingsschroeven | 4 x 12 mm |

2.2 Elektrische aansluiting



WAARSCHUWING!

Gevaar voor brand en elektrische schokken.

- Alle elektrische aansluitingen moeten door een gediplomeerd elektromonteur worden gemaakt.
- Dit apparaat moet worden aangesloten op een geaard stopcontact.
- Zorg ervoor dat de parameters op het vermogensplaatje overeenkomen met elektrische vermogen van de netstroom.
- Gebruik altijd een juist geïnstalleerd schokbestendig stopcontact.
- Gebruik geen adapters met meerdere stekkers en verlengkabels.
- Zorg dat u de netstekker en het netsnoer niet beschadigt. Indien de voedingskabel moet worden vervangen, dan moet dit gebeuren door onze Klantenservice.
- Laat de stroomkabel niet in aanraking komen met de deur van het apparaat of de niche onder het apparaat, met

name niet als deze werkt of als de deur heet is.

- De schokbescherming van delen onder stroom en geïsoleerde delen moet op zo'n manier worden bevestigd dat het niet zonder gereedschap kan worden verplaatst.
- Steek de stekker pas in het stopcontact als de installatie is voltooid. Zorg ervoor dat het netsnoer na installatie bereikbaar is.
- Als het stopcontact los zit, mag u de stekker niet in het stopcontact steken.
- Trek niet aan het netsnoer om het apparaat los te koppelen. Trek altijd aan de stekker.
- Gebruik enkel correcte isolatievoorzieningen: stroomonderbrekers, zekeringen (schroefzekeringen moeten uit de houder worden verwijderd), aardlekschakelaars en contactgevers.
- De elektrische installatie moet een isolatieapparaat bevatten waardoor het apparaat volledig van het lichtnet afgesloten kan worden. Het isolatieapparaat moet een contactopening hebben met een minimale breedte van 3 mm.
- Sluit de deur van het apparaat volledig voordat u de stekker in het stopcontact steekt.
- Dit apparaat wordt geleverd met stekker en netsnoer.

2.3 Gebruik



WAARSCHUWING!

Gevaar voor letsel, brandwonden, elektrische schokken of een explosie.

- Dit apparaat is uitsluitend bestemd voor huishoudelijk gebruik.
- De specificatie van dit apparaat niet wijzigen.
- Zorg ervoor dat de ventilatieopeningen niet geblokkeerd zijn.
- Laat het apparaat tijdens het gebruik niet onbeheerd achter.
- Schakel het apparaat telkens na gebruik uit.
- Wees voorzichtig met het openen van de deur van het apparaat als het

apparaat aan staat. Er kan hete lucht ontsnappen.

- Bedien het apparaat niet met natte handen of als het contact maakt met water.
- Oefen geen kracht uit op een geopende deur.
- Het apparaat mag niet worden gebruikt als werkblad of aanrecht.
- Open de deur van het apparaat voorzichtig. Als u alcoholische toevoegingen gebruikt, kan er alcohol-luchtmengsel ontstaan.
- Houd vonken of open vlammen uit de buurt van het apparaat bij het openen van de deur.
- Plaats geen ontvlambare producten of items die vochtig zijn door ontvlambare producten in, bij of op het apparaat.



WAARSCHUWING!

Risico op schade aan het apparaat.

- Om schade of verkleuring van het email te voorkomen:
 - zet geen kookgerei of andere voorwerpen direct op de bodem van het apparaat.
 - leg geen aluminiumfolie op de bodem van de ruimte in het apparaat.
 - plaats geen water direct in het hete apparaat.
 - haal vochthoudende schotels en eten uit het apparaat als u klaar bent met koken.
 - wees voorzichtig bij het verwijderen of bevestigen van accessoires.
- Verkleuring van het email of roestvrij staal is niet van invloed op de werking van het apparaat.
- Gebruik een diepe pan voor vochtige taarten. Fruitsappen kunnen permanente vlekken maken.
- Dit apparaat is uitsluitend bestemd om mee te koken. Het mag niet worden gebruikt voor andere doeleinden, zoals het verwarmen van een kamer.
- Alle bereidingen moeten worden uitgevoerd met gesloten ovendeur.
- Als het apparaat achter een meubelpaneel gemonteerd is (bijv. een deur), zorg er dan voor dat de

deur nooit gesloten is als het apparaat in werking is. Warmte en vocht kunnen achter een gesloten meubelpaneel ophopen en schade aan het apparaat, de behuizing of de vloer veroorzaken. Sluit het meubelpaneel niet tot het apparaat volledig afgekoeld is na gebruik.

2.4 Onderhoud en reiniging



WAARSCHUWING!

Gevaar voor letsel, brand en schade aan het apparaat.

- Schakel het apparaat uit en trek de stekker uit het stopcontact voordat u onderhoudshandelingen verricht.
- Zorg ervoor dat het apparaat is afgekoeld. Er bestaat een risico dat de glasplaten kunnen breken.
- Vervang direct de glazen deurpanelen als deze beschadigd zijn. Neem contact op met een erkend servicecentrum.
- Wees voorzichtig als u de deur van het apparaat verwijdert. De deur is zwaar!
- Reinig het apparaat regelmatig om te voorkomen dat het materiaal van het oppervlak achteruitgaat.
- Maak het apparaat schoon met een vochtige zachte doek. Gebruik alleen neutrale schoonmaakmiddelen. Gebruik geen schuurmiddelen, schuursponsjes, oplosmiddelen of metalen voorwerpen.
- Volg als u een ovenspray gebruikt de aanwijzingen op de verpakking.

2.5 Pyrolytische reiniging



WAARSCHUWING!

Risico op letsel / Brand / Chemische uitstoot (dampen) in pyrolytische modus.

Start de pyrolysefunctie niet als de Plus Steam-knop is ingedrukt.

- Voordat u de pyrolytische zelfreinigingsfunctie of de functie Het eerste gebruik uitvoert, moet u eerst de volgende items uit de binnenkant oven verwijderen:

- eventueel grote hoeveelheden etensresten, olie of gemorst vet / afzettingen.
- eventueel verwijderbare objecten (inclusief plateaus, zijrails, etc., die met het product zijn meegeleverd), in het bijzonder potten en pannen met antiaanbaklaag, ovenroosters, kookgerei, etc.
- Lees zorgvuldig alle instructies voor pyrolytische reiniging.
- Houd kinderen uit de buurt van het apparaat als de pyrolytische reiniging in werking is.
Het apparaat wordt erg heet en er komt hete lucht uit de ventilatieopeningen aan de voorkant.
- Pyrolytische reiniging wordt uitgevoerd onder hoge temperaturen waarbij er rook van kookresten en constructiematerialen kan komen. Daarom gelden de volgende aanbevelingen voor consumenten:
 - zorg voor goede ventilatie tijdens en na elke pyrolytische reiniging.
 - zorg tijdens en na het eerste gebruik bij maximumtemperatuur voor voldoende verluchting.
- In tegenstelling tot mensen, kunnen bepaalde vogels en reptielen zeer gevoelig zijn voor mogelijke rookgassen die tijdens het reinigingsproces van alle pyrolytische ovens worden uitgestoten.
 - Houd huisdieren (met name vogels) uit de buurt van het apparaat tijdens en na de pyrolytische reiniging en gebruik eerst een programma bij maximale temperatuur in een goed geventileerde ruimte.
- Kleine huisdieren kunnen ook zeer gevoelig zijn voor de plaatselijke temperatuurwijzigingen in de nabijheid van alle pyrolytische ovens wanneer de pyrolytische reiniging in werking is.
- Anti-aanbaklagen in potten en pannen, schalen, keukengerei, enz. kunnen worden beschadigd door de hoge temperatuur van het pyrolytische reinigingsproces van alle

pyrolytische ovens en kunnen mogelijk ook kleine hoeveelheden schadelijke gassen veroorzaken.

- Rookgassen die vrijkomen uit alle pyrolytische ovens / kookresten zoals beschreven, zijn niet schadelijk voor mensen, inclusief kinderen of personen met medische aandoeningen.

2.6 Binnenverlichting



WAARSCHUWING!

Gevaar voor elektrische schokken.

- Met betrekking tot de lamp(en) in dit product en reservelampen die afzonderlijk worden verkocht: Deze lampen zijn bedoeld om bestand te zijn tegen extreme fysieke omstandigheden in huishoudelijke apparaten, zoals temperatuur, trillingen, vochtigheid, of zijn bedoeld om informatie te geven over de operationele status van het apparaat. Ze zijn niet bedoeld voor gebruik in andere toepassingen en zijn niet geschikt voor verlichting in huishoudelijke ruimten.
- Gebruik alleen lampjes met dezelfde specificaties.

2.7 Service

- Neem contact op met de erkende servicedienst voor reparatie van het apparaat.
- Gebruik uitsluitend originele reserveonderdelen.

2.8 Afvalverwerking



WAARSCHUWING!

Gevaar voor letsel of verstikking.

- Haal de stekker uit het stopcontact.
- Snijd het netsnoer vlak bij het apparaat af en gooi het weg.
- Verwijder de deurvergrendeling om te voorkomen dat kinderen of huisdieren binnen in het apparaat vast komen te zitten.

3. BESCHRIJVING VAN HET PRODUCT

3.1 Algemeen overzicht

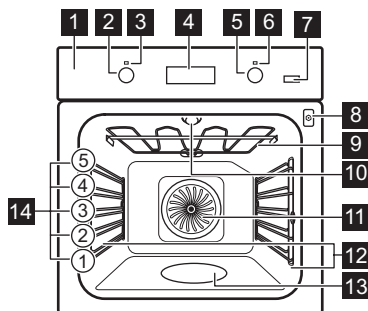

- 1** Bedieningspaneel
- 2** Knop voor verwarmingsfuncties
- 3** Stroomlampje/symbool
- 4** Scherm
- 5** Bedieningsknop (voor de temperatuur)
- 6** Temperatuurindicator/symbool
- 7** Plus Steam
- 8** Opening voor de voedselsensor
- 9** Verwarmingselement
- 10** Lamp
- 11** Ventilator
- 12** Verwijderbare inschuifrail
- 13** Uitholling reliëf
- 14** Roosterhoogtes

3.2 Accessoires

Bakrooster

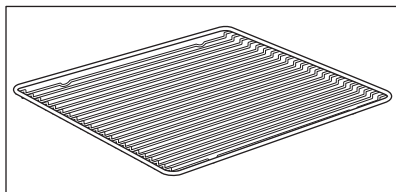

Voor kookgerei, bak- en braadvormen.

Bakplaat

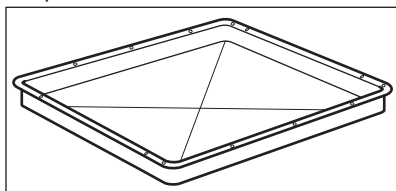

Voor gebak en koekjes.

Braadpan

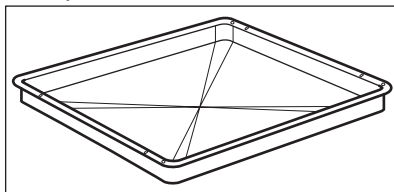

Voor braden en roosteren of als pan om vet op te vangen



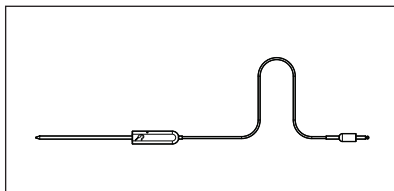

Voedselsensor



Om de temperatuur binnenin het voedsel te meten.

4. BEDIENINGSPANEEL

4.1 Toetsen

| Sensorveld / Knop | Beschrijving |
|---|---|
|  | De KOOKWEKKER instellen. Houd deze langer dan 3 seconden vast om de ovenlamp aan of uit te zetten. |
|  | De klokfunctie instellen. |
|  | De oventemperatuur of de temperatuur van de vleesthermometer (indien van toepassing). Uitsluitend als een verwarmingsfunctie in werking is. |
|  | Het activeren van de functie Multi-hetelucht PLUS. |

4.2 Display

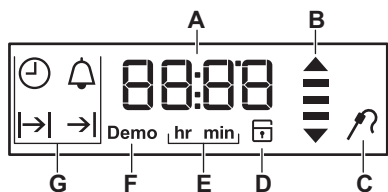

- A. Timer / Temperatuur
- B. Opwarmings- en restwarmte-indicator
- C. Voedselsensor (alleen geselecteerde modellen)
- D. Deurslot (alleen geselecteerde modellen)
- E. Uren/minuten
- F. Demomodus
- G. Klokfuncties

5. VOOR HET EERSTE GEBRUIK







WAARSCHUWING!
Raadpleeg de hoofdstukken
Veiligheid.

Stel de tijd in voordat u de oven gebruikt.

5.1 Eerste reiniging

| | | |
|---|---|---|
|  |  |  |
| Stap 1 | Stap 2 | Stap 3 |
| Verwijder alle accessoires en verwijderbare inschuifrails uit de oven. | Maak de oven en de accessoires schoon met een zachte doek, warm water en een mild reinigingsmiddel. | Plaats de accessoires en de verwijderbare inschuifrails in de oven. |

5.2 Eerste voorverwarming

| | |
|---|---|
|  | Warm de lege oven voor het eerste gebruik voor. |
| Stap 1 | Verwijder alle accessoires en verwijderbare inschuifrails uit de oven. |
| Stap 2 | Stel de maximale temperatuur in voor de functie:  . Laat de oven één uur werken. |
| Stap 3 | Stel de maximale temperatuur in voor de functie:   . Laat de oven 15 minuten werken. |
|  | De oven kan een vreemde geur en rook afgeven tijdens het voorverwarmen. Zorg ervoor dat de kamer wordt verlucht. |

6. DAGELIJKS GEBRUIK



WAARSCHUWING!

Raadpleeg de hoofdstukken
Veiligheid.

6.1 Verzonken knoppen

Om het apparaat te bedienen, moet u de bedieningsknop indrukken. De knop komt dan naar buiten.

6.2 Verwarmingsfuncties

| Ovenfunctie | Toepassing |
|--|--------------------------------|
| 0 Uit-stand | De oven staat uit. |
|  Snel opwarmen | Om de opwarmtijd te verkorten. |

| Ovenfunctie | Toepassing |
|--|---|
|  Hetelucht / Hete lucht PLUS | Bakken op maximaal drie rekstanden tegelijkertijd en voedsel drogen. Stel de temperatuur 20 °C tot 40 °C lager in dan voor Boven- /onderwarmte. Om tijdens de bereiding vocht toe te voegen. Om tijdens het bakken de juiste kleur en knapperigheid te krijgen. Om bij het opwarmen meer sappigheid te geven. |
|  Pizza-functie | Voor het bakken van pizza. Voor intensieve bruining en een knapperige bodem. |
|  Boven- /onderwarmte | Voor het bakken en braden op één ovenniveau. |
|  Onderwarmte | Voor het bakken van taarten met een knapperige bodem en het inmaken van voedsel. |

| Ovenfunctie | Toepassing |
|---|--|
|  Ontdooien | Om voedsel te ontdooien (groenten en fruit). De ontdooitijd hangt af van de hoeveelheid en dikte van het voedsel. |
|  Warmelucht (vochtig) | Deze functie is ontworpen om tijdens de bereiding energie te besparen. Bij het gebruik van deze functie kan de temperatuur in de ruimte verschillen van de ingestelde temperatuur. De restwarmte wordt gebruikt. Het verwarmingsvermogen kan worden vermindert. Raadpleeg voor meer informatie het hoofdstuk "Dagelijks gebruik", opmerkingen op: Warmelucht (vochtig) . |
|  Grill | Voor het roosteren van dunne stukjes voedsel en voor het maken van toast. |
|  Turbo grill | Voor het braden van grotere stukken vlees of gevogelte met botten op één niveau. Voor gratineren en bruinen. |
|  Pyrolyse | Voor inschakeling van pyrolytische reiniging van de oven. Hierdoor worden vuilresten in de oven verbrand. |

 De lamp kan tijdens bepaalde ovenfuncties automatisch uitgaan bij een temperatuur die lager is dan 60° C.

Deze functie verhoogt de vochtigheid tijdens het koken.

 **WAARSCHUWING!**
 Gevaar voor brandwonden en schade aan het apparaat.

6.3 Toelichting van: Warmelucht (vochtig)

Deze functie wordt gebruikt om te voldoen aan de energie-efficiëntieklasse en ecodesign-vereisten overeenkomstig EU 65/2014 en EU 66/2014. Testen volgens EN 60350-1.

De ovendeur dient tijdens de bereiding gesloten te zijn zodat de functie niet wordt onderbroken en de oven werkt op de hoogst mogelijke energie-efficiëntie.





Bij gebruik van deze functie gaat de verlichting na 30 seconden automatisch uit.

 Zie het hoofdstuk 'Hints en tips', Warmelucht (vochtig) voor bereidingsinstructies. Zie voor algemene aanbevelingen voor energiebesparing het hoofdstuk 'Energie-efficiëntie', Energiebesparing.

6.4 Instellen: Verwarmingsfunctie

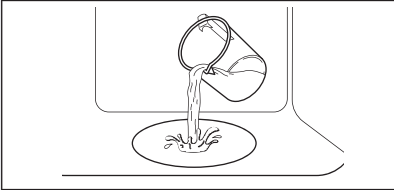
| | |
|---------------|---|
| Stap 1 | Draai aan de knop voor de verwarmingsfuncties om een verwarmingsfunctie te selecteren. |
| Stap 2 | Draai aan de regelknop om de temperatuur te selecteren. De lamp gaat branden wanneer de oven in werking is. |
| Stap 3 | Draai aan de knop voor de verwarmingsfuncties naar de uit-stand om de oven uit te schakelen. |

6.5 De functie instellen:Hete lucht PLUS

| | |
|---------------|--|
| Stap 1 | Zorg ervoor dat de oven is afgekoeld. |
| Stap 2 | <p>Vul de uitsparing in de ovenruimte met kraanwater.</p> <p>i De maximumcapaciteit van de uitsparing in de ovenruimte is 250 ml. Vul de uitsparing in de ovenruimte niet bij tijdens de bereiding of als de oven heet is.</p> |
| |  |
| Stap 3 | <p>Stel de functie in:  .</p> <p>Druk op: . Het indicatielampje gaat branden. Het werkt alleen met de functie: Hete lucht PLUS.</p> |
| Stap 4 | Draai aan de regelknop voor de temperatuur om de temperatuur in te stellen. |
| Stap 5 | Verwarm de lege oven 10 minuten voor om vochtigheid te creëren. |
| Stap 6 | Plaats het voedsel in de oven. Zie het hoofdstuk 'Nuttige aanwijzingen en tips'. De ovendeur niet openen tijdens het koken. |
| Stap 7 | <p>Draai de knop voor de verwarmingsfuncties naar de uit-stand om de oven uit te schakelen.</p> <p> - druk hierop om de oven uit te schakelen. Het controlelampje gaat uit.</p> |
| Stap 8 | Nadat de functie eindigt, dient u de deur voorzichtig te openen. Vrijgekomen vocht kan brandwonden veroorzaken. |
| Stap 9 | Zorg ervoor dat de oven is afgekoeld. Verwijder het resterende water uit de uitsparing in de oven. |

6.6 Snel opwarmen

De functie Snel opwarmen verkort de opwarmtijd.



Leg geen voedsel in de oven wanneer de functie Snel opwarmen is ingeschakeld.

1. Draai de knop voor de ovenfuncties om de functie Snel opwarmen in te stellen.
2. Draai de knop voor de temperatuur om de temperatuur in te stellen.

Wanneer de oven op de ingestelde temperatuur is, hoort u een geluidssignaal.





3. Ovenfunctie instellen.

6.7 Indicatielampje bij voorverwarmen

Wanneer de ovenfunctie actief is, verschijnen de balkjes in het display  één voor één wanneer de temperatuur in de oven stijgt en verdwijnen ze wanneer de temperatuur daalt.





7. KLOKFUNCTIES

7.1 Tabel met klokfuncties

| Klokfunctie | Applicatie |
|--|---|
|  Tijdstip van de dag | Om het tijdstip van de dag weer te geven en te wijzigen. U kunt het tijdstip van de dag op elk gewenst moment wijzigen, ook als de oven uit staat. |
|  Duur | De duur van het koken instellen. Uitsluitend gebruiken als er een verwarmingsfunctie is ingesteld. |
|  Eindtijd | Om de uitschakeltijd van de oven in te stellen. Uitsluitend gebruiken als er een verwarmingsfunctie is ingesteld. |
|  Vertragingstijd | Combinatie van functies: Duur, Eindtijd. |
|  Kookwekker | Om een afteltijd in te stellen. Deze functie heeft geen invloed op de werking van de oven. Kookwekker - kan op elk gewenst moment worden ingesteld, ook als de oven uit staat. |

7.2 Instellen: Tijdstip van de dag

Wacht bij eerste aansluiting op de stroom totdat het display het volgende weergeeft: **hr, 12:00. 12** - knippert.





| | |
|---------------|---|
| Stap 1 | Draai de knop voor de temperatuur om het uur in te stellen. |
| Stap 2 |  - druk om te bevestigen. Op het display wordt het ingestelde uur weergegeven, alsook: min. 00 - knippert. |
| Stap 3 | Draai de knop voor de temperatuur om de minuten in te stellen. |
| Stap 4 |  - druk om te bevestigen. Op het display verschijnt de ingestelde tijd. |
| |  - druk hier herhaaldelijk op om het tijdstip van de dag te wijzigen.  - knippert op het display. |

7.3 Functie instellen: Duur





| | |
|---------------|--------------------------------|
| Stap 1 | Stel de verwarmingsfunctie in. |
|---------------|--------------------------------|



| | |
|---------------|---|
| Stap 2 |  - druk herhaaldelijk.  - begint te knippen. |
| Stap 3 | Draai de regelknop om de minuten in te stellen.  - druk om te bevestigen. |
| Stap 4 | Draai de knop voor de temperatuur om het uur in te stellen.  - druk om te bevestigen. Wanneer de ingestelde tijdsduur eindigt, klinkt er gedurende 2 min een geluidssignaal. De tijdsinstelling knippert op het display. De oven wordt automatisch uitgeschakeld. |
| Stap 5 | Druk op een willekeurige toets om het signaal uit te zetten. |
| Stap 6 | Draai de knop voor de verwarmingsfuncties naar de uit-stand. |

7.4 Functie instellen: Eindtijd

| | |
|---------------|---|
| Stap 1 | Stel de verwarmingsfunctie in. |
| Stap 2 |  - druk herhaaldelijk.  - begint te knippen. |
| Stap 3 | Draai de knop voor de temperatuur om het uur in te stellen.  - druk om te bevestigen. |
| Stap 4 | Draai de knop voor de temperatuur om de minuten in te stellen.  - druk om te bevestigen. Op de ingestelde eindtijd klinkt er gedurende 2 min een geluidssignaal. De tijdsinstelling knippert op het display. De oven wordt automatisch uitgeschakeld. |
| Stap 5 | Druk op een willekeurige toets om het signaal uit te zetten. |
| Stap 6 | Draai de knop voor de verwarmingsfuncties naar de uit-stand. |





7.5 Functie instellen: Vertragingstijd

| | |
|---------------|---|
| Stap 1 | Stel een verwarmingsfunctie in. |
| Stap 2 |  - druk herhaaldelijk.  - begint te knippen. |
| Stap 3 | Draai de knop voor de temperatuur om de minuten in te stellen voor de functie: Duur. Druk op:  . |
| Stap 4 | Draai de knop voor de temperatuur om het uur in te stellen voor de functie: Duur. Druk op:  Op het display verschijnt:  . |

| | |
|---------------|---|
| Stap 5 | Draai de knop voor de temperatuur om het uur in te stellen voor de functie: Eindtijd. Druk op:  . |
| Stap 6 | Draai de knop voor de temperatuur om de minuten in te stellen voor de functie: Eindtijd. Druk op:  Het display geeft weer: de ingestelde temperatuur, → , → . De oven gaat later automatisch aan, werkt voor de ingestelde tijdsduur en stopt op de ingestelde eindtijd. Op de ingestelde eindtijd klinkt er gedurende 2 min een geluidssignaal. De tijdstelling knippert op het display. De oven gaat uit. |
| Stap 7 | Druk op een willekeurige toets om het signaal uit te zetten. |
| Stap 8 | Draai de knop voor de verwarmingsfuncties naar de uit-stand. |

7.6 Functie instellen: Kookwekker

De kookwekker kan zowel worden ingesteld bij een ingeschakelde of uitgeschakelde oven.

| | |
|---------------|--|
| Stap 1 |   - druk herhaaldelijk.  , 00 - knippert. |
| Stap 2 | Draai aan de knop voor de temperatuur om de seconden en daarna de minuten in te stellen. Als de ingestelde tijd langer is dan 60 min, knippert hr op het display. |
| Stap 3 | Stel de uren in. Kookwekker - start automatisch na 5 seconden. Na 90% van de ingestelde tijd klinkt er een geluidssignaal. |
| Stap 4 | Wanneer de ingestelde tijdsduur eindigt, klinkt er gedurende 2 min een geluidssignaal 00:00 ,  - knippert op het display. Druk op een willekeurige toets om het signaal uit te zetten. |

8. GEBRUIK VAN DE ACCESSOIRES



WAARSCHUWING!
Raadpleeg de hoofdstukken
Veiligheid.

8.1 Vleesthermometer

De sensor van de vleesthermometer meet de temperatuur binnenin het voedsel. Wanneer het voedsel de

ingestelde temperatuur heeft bereikt, wordt de oven uitgeschakeld.

Er worden twee temperaturen ingesteld:

- de oventemperatuur (minimaal 120 °C),
- de kerntemperatuur van het voedsel.

**LET OP!**

Gebruik alleen de sensor van de vleesthermometer die is meegeleverd and de originele reserveonderdelen.

Voor de beste kookresultaten:

- Ingrediënten moeten op kamertemperatuur zijn.
- De sensor voor de vleesthermometer kan niet worden gebruikt voor vloeibare gerechten.
- Tijdens de bereiding moet de sensor van de vleesthermometer in het gerecht stoken blijven en de stekker in de houder.
- Maak gebruik van de aanbevolen vleesthermometerinstellingen voor voedsel. Zie het hoofdstuk 'Nuttige aanwijzingen en tips'.



Telkens u de vleesthermometer in het contact steekt, moet u de kerntemperatuur opnieuw instellen. U kunt de duur en de eindtijd niet instellen.



De oven berekent de geschatte bereidingstijd, maar dit kan veranderen tijdens het koken.

Voedselcategorieën: vlees, gevogelte en vis

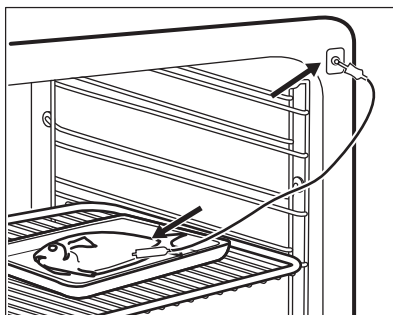
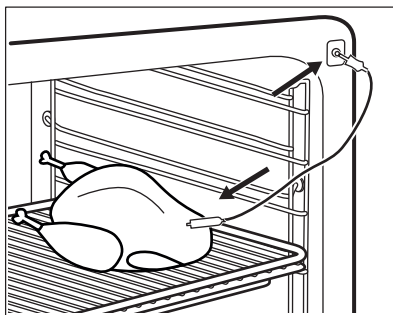

1. Stel de ovenfunctie en temperatuur in.
2. Plaats de punt van de vleesthermometer in het midden van het vlees of de vis, indien mogelijk in het dikste gedeelte. Zorg ervoor dat ten minste 3/4 van de vleesthermometer in het gerecht zit.
3. Steek de stekker van de vleesthermometer in de aansluiting aan de voorkant van het apparaat.



Het display geeft het symbool van de vleesthermometer weer.

Wanneer u de vleesthermometer voor de eerste keer gebruikt, is de standaard kerntemperatuur 60 °C.

Wanneer  knippert, kunt u de temperatuurknop gebruiken om de standaard kerntemperatuur te wijzigen. Het display toont het symbool van de vleesthermometer en de standaard kerntemperatuur.

4. Druk op  om de nieuwe kerntemperatuur op te slaan, of wacht 10 seconden tot de instelling automatisch wordt opgeslagen. De nieuwe standaard kerntemperatuur wordt weergegeven tijdens het volgende gebruik van de vleesthermometer. Wanneer het gerecht de ingestelde kerntemperatuur heeft bereikt, gaan de kerntemperatuur en  knipperen. Er klinkt gedurende twee minuten een geluidssignaal.
5. Druk op een willekeurige toets of open de ovendeur om het geluid te stoppen.
6. Haal de stekker van de vleesthermometer uit het stopcontact en haal het gerecht uit het apparaat.



WAARSCHUWING!

Er bestaat een risico op verbrandingsgevaar aangezien de vleesthermometer heet wordt. Wees voorzichtig wanneer u de stekker eruit haalt en de vleesthermometer uit het gerecht haalt.

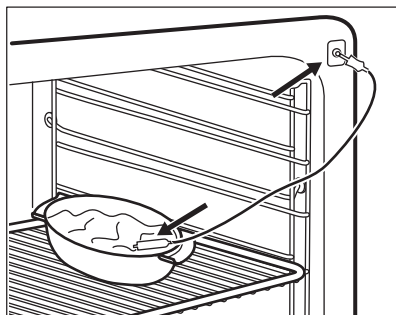

Categorie levensmiddelen: stoofschotel

1. Stel de ovenfunctie en temperatuur in.
2. Plaats de helft van de ingrediënten in de ovenschaal.
3. Plaats de punt van de vleesthermometer precies in het midden van de stoofschotel. De vleesthermometer moet stevig op zijn plaats blijven tijdens het bakproces. Gebruik een solide ingrediënt om dat te bereiken. Gebruik de rand van de ovenschaal om het silicone handvat van de vleesthermometer te ondersteunen. De punt van de vleesthermometer mag de bodem van de ovenschaal niet aanraken.

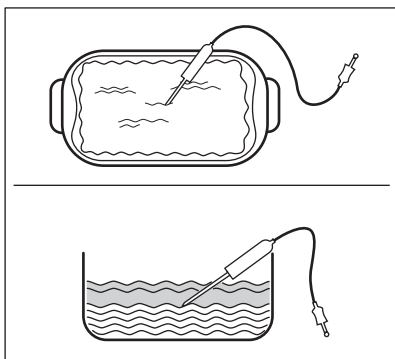

4. Bedek de vleesthermometer met de resterende ingrediënten.
5. Steek de stekker van de vleesthermometer in de aansluiting aan de voorkant van het apparaat.

Het display geeft het symbool van de vleesthermometer weer.

6. Druk op om de nieuwe kerntemperatuur op te slaan, of wacht 10 seconden tot de instelling automatisch wordt opgeslagen. De nieuwe standaard kerntemperatuur wordt weergegeven tijdens het volgende gebruik van de vleesthermometer. Wanneer het gerecht de ingestelde kerntemperatuur heeft bereikt, gaan de kerntemperatuur en knipperen. Er klinkt gedurende twee minuten een geluidssignaal.
7. Druk op een willekeurige toets of open de ovendeur om het geluid te stoppen.
8. Haal de stekker van de vleesthermometer uit het stopcontact en haal het gerecht uit het apparaat.



WAARSCHUWING!

Er bestaat een risico op verbrandingsgevaar aangezien de vleesthermometer heet wordt. Wees voorzichtig wanneer u de stekker eruit haalt en de vleesthermometer uit het gerecht haalt.

De temperatuur wijzigen tijdens het koken

U kunt de temperatuur tijdens de bereiding altijd wijzigen:

1. Druk op **°C**:
 - eenmaal - het display toont de ingestelde kerntemperatuur die

elke 10 seconden wisselt naar de actuele kerntemperatuur.

- tweemaal - het display toont de actuele oventemperatuur die elke 10 seconden wisselt naar de ingestelde oventemperatuur.
 - driemaal - het display toont de ingestelde oventemperatuur.
2. Draai de knop voor de temperatuur om de temperatuur in te stellen.

8.2 Accessoires plaatsen

Een kleine inkeping bovenaan verhoogt de veiligheid. Deze inkepingen voorkomen bovendien omkanteling. De hoge rand rond het rooster voorkomt dat het kookgerei van het rooster afglijdt.

Bakrooster:

Plaats het rooster tussen de geleides-tangen van de inschuifrail.

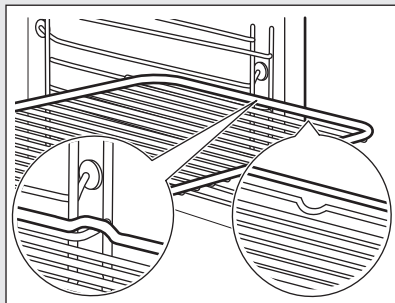

Bakplaat/ Diepe pan:

Schuif de bakplaat /diepe pan tussen de geleidestangen van de roostersteun.

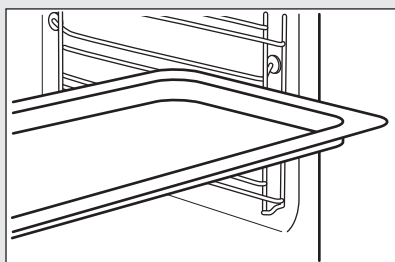

Bakrooster en bakplaat / diepe pansamen:

Plaats de bakplaat /diepe pan tussen de geleiders van de inschuifrails en het bakrooster op de geleiders erboven.

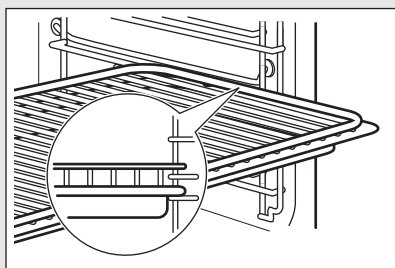

9. EXTRA FUNCTIES

9.1 Kinderslot gebruiken

Als het Kinderslot aanstaat, kan de oven niet per ongeluk worden geactiveerd.

1. Zorg ervoor dat de knop voor de verwarmingsfuncties in de uit-stand staat.
2.  °C - houd tegelijkertijd gedurende 2 seconden ingedrukt.

Het signaal klinkt. SAFE ,  - worden weergegeven op het display. De deur blijft vergrendeld.

  - het symbool verschijnt ook op het display wanneer de pyrolysefunctie werkt.

Herhaal stap 2 om het Kinderslot uit te schakelen.

9.2 Functievergrendeling gebruiken

U kunt de functie Functievergrendeling alleen inschakelen wanneer de oven werkt.



Wanneer de Functievergrendeling is ingeschakeld, kunnen de temperatuur- en tijdstellingen niet per ongeluk worden gewijzigd.

1. Selecteer een ovenfunctie en stel deze in volgens uw voorkeuren.
2. Houd  en °C gedurende 2 seconden tegelijkertijd ingedrukt. Het signaal klinkt. **Loc** verschijnt 5 seconden op het display.

 **Loc** verschijnt op het display wanneer u de knop voor de temperatuur draait of op een willekeurige knop drukt wanneer de Functievergrendeling is ingeschakeld.

Wanneer u aan de knop voor de ovenfuncties draait, stopt de oven.

Wanneer u de oven uitschakelt terwijl de Functievergrendeling is ingeschakeld, schakelt de Functievergrendeling automatisch over naar de Kinderslot. Raadpleeg 'Aanvullende functies', hoofdstuk 'Kinderslot gebruiken'.

 Als de pyrolysefunctie werkt, wordt de deur vergrendeld en verschijnt  op het display.



Herhaal stap 2 om de Functievergrendeling uit te schakelen.

9.3 Restwarmte-indicatie

Als u de oven uitschakelt, toont het display de restwarmte-indicator  bij een oventemperatuur van boven de 40 °C. Draai de temperatuurknop naar links of rechts om de oventemperatuur te controleren.

9.4 Automatische uitschakeling

Om veiligheidsredenen schakelt de oven na bepaalde tijd uit als er een ovenfunctie in werking is en u geen instellingen wijzigt.

|  (°C) |  (u) |
|--|---|
| 30 - 115 | 12,5 |
| 120 - 195 | 8,5 |
| 200 - 245 | 5,5 |
| 250 - maximum | 3 |

Druk na een automatische uitschakeling op een willekeurige knop om de oven opnieuw te bedienen.

De automatische uitschakeling werkt niet met de functies: Binnenverlichting, Voedselsensor, Duur, Eindtijd.

9.5 Koelventilator

Als de oven in werking is, wordt de koelventilator automatisch ingeschakeld om de oppervlakken van de oven koel te houden. Na het uitschakelen van de oven blijft de ventilatie doorgaan totdat de oven is afgekoeld.

10. TIPS EN TRICKS



WAARSCHUWING!
Raadpleeg de hoofdstukken Veiligheid.

10.1 Kookadviezen



De temperatuur en kooktijden in de tabellen zijn slechts als richtlijn bedoeld. Deze zijn afhankelijk van de recepten en de kwaliteit en de hoeveelheid van de gebruikte ingrediënten.

Uw oven kan anders bakken of roosteren dan de oven die u tot nu toe gebruikt heeft. De onderstaande tabellen tonen aanbevolen instellingen voor temperatuur, kooktijd en rekstand voor specifieke soorten voedsel.

Als u voor een speciaal recept de instelling niet kunt vinden, zoek dan naar een soortgelijk recept.

10.2 Binnenzijde van de deur

Aan de binnenkant van de deur vindt u het volgende:



- de nummers van de inzetniveaus.
- informatie over de ovenfuncties, aanbevolen niveaus en temperaturen voor gerechten.

10.3 Hete lucht PLUS



Gebruik de tweede rekstand.

Gebruik 150 ml water.

Gebruik een bakplaat.



|  CA- KE/GEBAK/ BROOD |  (°C) |  (min) |
|---|--|---|
| Koekjes / Sco- nes / Crois- sants | 150 - 180 | 10 - 20 |
| Focaccia | 200 - 210 | 10 - 20 |
| Pizza | 230 | 10 - 20 |
| Broodjes | 200 | 20 - 25 |
| Brood | 180 | 35 - 40 |
| Pruimentaart / Appeltaart / Kaneelbrood- jes, gebakken in een taart- vorm | 160 - 180 | 30 - 60 |

Gebruik 200 ml water.

|  BEVROREN KANT-EN-KLAAR- MAALTIJDEN |  (°C) |  (min) |
|--|--|--|
| Pizza | 200 - 210 | 10 - 20 |
| Croissants | 170 - 180 | 15 - 25 |
| Lasagne | 180 - 200 | 35 - 50 |



Gebruik 100 ml water.

Stel de temperatuur in op 110 °C.

|  VOEDSELHER- STEL |  (min) |
|--|--|
| Broodjes | 10 - 20 |
| Brood | 15 - 25 |
| Focaccia | 15 - 25 |
| Vlees | 15 - 25 |
| Pasta | 15 - 25 |
| Pizza | 15 - 25 |
| Rijst | 15 - 25 |
| Groenten | 15 - 25 |

Gebruik 200 ml water.

Gebruik een glazen ovenschaal.

|  BRA- DEN |  (°C) |  (min) |
|---|--|---|
| Rosbief | 200 | 50 - 60 |
| Kip | 210 | 60 - 80 |
| Geroosterd varkensvlees | 180 | 65 - 80 |

10.4 Bakken

Gebruik voor de eerste baksessie de lagere temperatuur.

10.5 Baktips







| Bakresultaat | Mogelijke oorzaak | Oplossing |
|---|--|--|
| De onderkant van de cake is niet voldoende gebakken. | De rekstand is incorrect. | Plaats de cake op een lagere rekstand. |
| De cake zakt in en wordt klef, of streperig. | De oventemperatuur is te hoog. | Stel de volgende keer de oventemperatuur iets lager in. |
| | De oventemperatuur is te hoog en de baktijd te kort. | Stel volgende keer een langere baktijd en een lagere oventemperatuur in. |
| De cake is te droog. | De oventemperatuur is te laag. | Stel de volgende keer de oventemperatuur hoger in. |
| | Te lange baktijd. | Stel volgende keer een kortere baktijd in. |
| De cake wordt ongelijkmatig gebakken. | De oventemperatuur is te hoog en de baktijd te kort. | Stel volgende keer een langere baktijd en een lagere oventemperatuur in. |
| | Het cakebeslag is niet gelijkmatig verdeeld. | Verspreid de volgende keer het cakebeslag gelijkmatig over de bakplaat. |
| De cake wordt niet gaar binnen de in het recept aangegeven baktijd. | De oventemperatuur is te laag. | Stel de volgende keer de oventemperatuur iets hoger in. |







Bij het bereiden van cake op meerdere niveaus kan de baktijd ca. 10 - 15 minuten langer zijn.

Als de cake niet overal even hoog is, wordt de cake niet overal even bruin. Als de cake niet overal even bruin wordt, hoeft u de temperatuurstelling niet te wijzigen. De verschillen verminderen tijdens het bakken.









Tijdens het bakken kunnen bakplaten in de oven vervormen. Wanneer de bakplaten weer afgekoeld zijn, verdwijnt de vervorming.







10.6 Bakken op 1 rekniveau

|  BAKKEN IN BAKVORMEN | | | | |
|--|---|--|---|---|
|  |  |  (°C) |  (min) |  |
| Taartbodem - zandtaartdeeg, verwarm de oven voor | Hetelucht | 170 - 180 | 10 - 25 | 2 |
| Taartbodem - zacht cake-deeg | Hetelucht | 150 - 170 | 20 - 25 | 2 |
| Tulband / Brioché | Hetelucht | 150 - 160 | 50 - 70 | 1 |
| Zandgebak / Fruitgebak | Hetelucht | 140 - 160 | 70 - 90 | 1 |
| Kwarktaart | Boven- /onderwarmte | 170 - 190 | 60 - 90 | 1 |





|  CAKE/GEBAK/BROOD | | |
|--|--|---|
|  Gebruik de derde rekstand. | | |
|  Gebruik de functie: Hetelucht. | | |
|  Gebruik een bakplaat. | | |
|  |  (°C) |  (min) |
| Kruimeltaart, droog | 150 - 160 | 20 - 40 |
| Vruchtentaart (gemaakt van gistdeeg/zacht cake-deeg), gebruik een diepe pan | 150 | 35 - 55 |





|  CAKE/GEBAK/BROOD | | |
|--|--|---|
|  Gebruik de derde rekstand. | | |
|  Gebruik de functie: Hetelucht. | | |
|  Gebruik een bakplaat. | | |
|  |  (°C) |  (min) |
| Vruchtencake van zanddeeg | 160 - 170 | 40 - 80 |

|  CAKE/GEBAK/BROOD | | | |
|---|---|--|---|
|  Verwarm de lege oven voor. | | | |
|  Gebruik de functie: Boven- /onderwarmte. | | | |
|  Gebruik een bakplaat. | | | |
|  |  (°C) |  (min) |  |
| Koninginnenbrood (opgerolde cake met jam) | 180 - 200 | 10 - 20 | 3 |
| Roggebrood: | eerst: 230 | 20 | 1 |
| | dan: 160 - 180 | 30 - 60 | |
| Beboterde amandeltaart / Suikerkoek | 190 - 210 | 20 - 30 | 3 |
| Roomsoezen / Eclairs | 190 - 210 | 20 - 35 | 3 |
| Plaatbrood / Broodkrans | 170 - 190 | 30 - 40 | 3 |
| Vruchtentaart (gemaakt van gistdeeg/zacht cakedeeg), gebruik een diepe pan | 170 | 35 - 55 | 3 |
| Plaatkoek met delicate garnering (bijvoorbeeld kwark, room, puddingvulling) | 160 - 180 | 40 - 80 | 3 |
| Christstollen | 160 - 180 | 50 - 70 | 2 |

|  KOEKJES EN BISCUITS | | | |
|---|---|---|--|
|  Gebruik de derde rekstand. | | | |
|  |  |  (°C) |  (min) |
| Zandkoekjes | Hetelucht | 150 - 160 | 10 - 20 |
| Broodjes, verwarm de oven voor | Hetelucht | 160 | 10 - 25 |
| Koekjes gemaakt van sponsdeeg | Hetelucht | 150 - 160 | 15 - 20 |
| Koekjes van bladerdeeg, verwarm de oven voor | Hetelucht | 170 - 180 | 20 - 30 |
| Koekjes gemaakt van gistdeeg | Hetelucht | 150 - 160 | 20 - 40 |
| Makarons | Hetelucht | 100 - 120 | 30 - 50 |
| Eiwitgebak/schuimgebak / Schuimgebakjes | Hetelucht | 80 - 100 | 120 - 150 |
| Broodjes, verwarm de oven voor | Boven- /onderwarmte | 190 - 210 | 10 - 25 |

10.7 Ovenschotels en gegratineerde gerechten





|  Gebruik de eerste rekstand. | | | |
|--|---|---|--|
|  |  |  (°C) |  (min) |
| Stokbroden bedekt met gesmolten kaas | Hetelucht | 160 - 170 | 15 - 30 |
| Groentegratin, verwarm de oven voor | Turbo grill | 160 - 170 | 15 - 30 |
| Lasagne | Boven- /onderwarmte | 180 - 200 | 25 - 40 |
| Visschotels | Boven- /onderwarmte | 180 - 200 | 30 - 60 |
| Gevulde groente | Hetelucht | 160 - 170 | 30 - 60 |







|  Gebruik de eerste rekstand. | | | |
|---|---|---|--|
|  |  |  (°C) |  (min) |
| Zoete ovenschotels | Boven- /onderwarmte | 180 - 200 | 40 - 60 |
| Pasta gebakken | Boven- /onderwarmte | 180 - 200 | 45 - 60 |





10.8 Bakken op meerdere niveaus

Gebruik de bakplaten.

Gebruik de functie: Hetelucht.

|  CAKE/GEBAK | | | |
|--|---|--|--|
|  |  (°C) |  (min) |  2 posities |
| Roomsoezen / Eclairs, verwarm de oven voor | 160 - 180 | 25 - 45 | 1 / 4 |
| Kruimeltaart | 150 - 160 | 30 - 45 | 1 / 4 |

|  KOEKJES/CAKEJES/GEBAK/BROODJES | | | | |
|--|---|--|--|--|
|  |  (°C) |  (min) |  2 posities |  3 posities |
| Broodjes | 180 | 20 - 30 | 1 / 4 | - |
| Zandkoekjes | 150 - 160 | 20 - 40 | 1 / 4 | 1 / 3 / 5 |
| Koekjes gemaakt van sponsdeeg | 160 - 170 | 25 - 40 | 1 / 4 | - |
| Koekjes van bladerdeeg, verwarm de oven voor | 170 - 180 | 30 - 50 | 1 / 4 | - |

|  KOEKJES/CAKEJES/GEBAK/BROODJES | | | | |
|---|--|---|---|------------|
|  |  (°C) |  (min) |  | |
| | | | 2 posities | 3 posities |
| Koekjes gemaakt van gistdeeg | 160 - 170 | 30 - 60 | 1 / 4 | - |
| Makarons | 100 - 120 | 40 - 80 | 1 / 4 | - |
| Koekjes gemaakt van eiwit / Schuimbakjes | 80 - 100 | 130 - 170 | 1 / 4 | - |

10.9 Tips voor braden

Gebruik hittebestendig kookgerei.

Geroosterd mager vlees bedekt (u kunt aluminiumfolie gebruiken).

Braad grote vleesstukken direct in de diepe bakplaat of op een bakrooster boven de bakplaat.

Doe wat water in de bakplaat om te voorkomen dat druipend vet verbrandt.







Draai het braadstuk na 1/2 - 2/3 van de gaartijd.







Rooster vlees en vis in grote stukken (1 kg of meer).







Bedrijf vleesstukken meerdere malen met hun eigen sap tijdens het roosteren.







10.10 Braden







Gebruik de eerste rekstand.







|  RUNDVLEES | | | | |
|--|---|---|---|---|
|  |  |  |  |  |
| | | | (°C) | (min) |
| Stoofvlees | 1 - 1,5 kg | Boven- /onder-warmte | 230 | 120 - 150 |
| Rosbief of ossenhaas, rood, verwarm de oven voor | per cm dikte | Turbo grill | 190 - 200 | 5 - 6 |
| Rosbief of ossenhaas, medium, verwarm de oven voor | per cm dikte | Turbo grill | 180 - 190 | 6 - 8 |
| Rosbief of ossenhaas, gaar, verwarm de oven voor | per cm dikte | Turbo grill | 170 - 180 | 8 - 10 |







|  VARKENSVLEES | | | |
|---|---|---|--|
|  Gebruik de functie: Turbo grill. | | | |
|  |  (kg) |  (°C) |  (min) |
| Schouder / Nek / Ham- lap | 1 - 1,5 | 160 - 180 | 90 - 120 |
| Karbonade / Spare ribs | 1 - 1,5 | 170 - 180 | 60 - 90 |
| Gehaktbrood | 0,75 - 1 | 160 - 170 | 50 - 60 |
| Varkensschenkel, voor- gekookt | 0,75 - 1 | 150 - 170 | 90 - 120 |

|  KALFSVLEES | | | |
|---|---|---|--|
|  Gebruik de functie: Turbo grill. | | | |
|  |  (kg) |  (°C) |  (min) |
| Geroosterd kalfs- vlees | 1 | 160 - 180 | 90 - 120 |
| Kalfsschenkel | 1,5 - 2 | 160 - 180 | 120 - 150 |





|  LAMSVLEES | | | |
|---|---|---|--|
|  Gebruik de functie: Turbo grill. | | | |
|  |  (kg) |  (°C) |  (min) |
| Lamsbout / Geroo- sterd lamsvlees | 1 - 1,5 | 150 - 170 | 100 - 120 |
| Lamsrugfilet | 1 - 1,5 | 160 - 180 | 40 - 60 |

|  WILD | | | |
|---|---|---|--|
|  Gebruik de functie: Boven- /onderwarmte. | | | |
|  |  (kg) |  (°C) |  (min) |
| Rug / Hazenpoot, verwarm de oven voor | tot 1 | 230 | 30 - 40 |
| Hert rugfilet | 1,5 - 2 | 210 - 220 | 35 - 40 |
| Reebout, hertenbout | 1,5 - 2 | 180 - 200 | 60 - 90 |

|  GEVOGELTE | | | |
|---|---|---|--|
|  Gebruik de functie: Turbo grill. | | | |
|  |  (kg) |  (°C) |  (min) |
| Gevogelte, porties | 0,2 - 0,25 elk | 200 - 220 | 30 - 50 |
| Halve kip | 0,4 - 0,5 elk | 190 - 210 | 35 - 50 |
| Kip, haantje | 1 - 1,5 | 190 - 210 | 50 - 70 |
| Eend | 1,5 - 2 | 180 - 200 | 80 - 100 |
| Gans | 3,5 - 5 | 160 - 180 | 120 - 180 |
| Kalkoen | 2,5 - 3,5 | 160 - 180 | 120 - 150 |
| Kalkoen | 4 - 6 | 140 - 160 | 150 - 240 |

|  VIS (GESTOOMD) | | | |
|---|---|---|--|
|  Gebruik de functie: Boven- /onderwarmte. | | | |
|  |  (kg) |  (°C) |  (min) |
| Hele vis | 1 - 1,5 | 210 - 220 | 40 - 60 |

10.11 Knapperig bakken met: Pizza-functie

| | | |
|---|---|--|
|  PIZZA | | |
|  Gebruik de eerste rekstand. | | |
|  |  (°C) |  (min) |
| Taarten | 180 - 200 | 40 - 55 |
| Spinazie-taart | 160 - 180 | 45 - 60 |
| Quiche Lor-raine / Zwit-serse flan | 170 - 190 | 45 - 55 |
| Kwarktaart | 140 - 160 | 60 - 90 |
| Groentetaart | 160 - 180 | 50 - 60 |

| | | |
|--|---|--|
|  PIZZA | | |
|  Warm de lege oven voor het koken voor. | | |
|  Gebruik de tweede rekstand. | | |
|  |  (°C) |  (min) |
| Pizza, dunne korst, gebruik een diepe pan | 200 - 230 | 15 - 20 |







| | | |
|--|---|--|
|  PIZZA | | |
|  Warm de lege oven voor het koken voor. | | |
|  Gebruik de tweede rekstand. | | |
|  |  (°C) |  (min) |
| Pizza, dikke korst | 180 - 200 | 20 - 30 |
| Ongedeseemd brood | 230 - 250 | 10 - 20 |
| Bladerdeeg-taart | 160 - 180 | 45 - 55 |
| Flammkuchen | 230 - 250 | 12 - 20 |
| Pierogi | 180 - 200 | 15 - 25 |

10.12 Grill







Warm de lege oven voor het koken voor.







Alleen dunne stukken vlees of vis grillen.

Plaats een pan op de eerste rekstand om vet op te vangen.

|  GRILLEN | | | | |
|--|---|---|---|---|
|  Gebruik de functie: Grill | | | | |
|  |  (°C) |  (min) 1e kant |  (min) 2e kant |  |
| Rosbief | 210 - 230 | 30 - 40 | 30 - 40 | 2 |
| Runderfilet | 230 | 20 - 30 | 20 - 30 | 3 |
| Varkenshaas | 210 - 230 | 30 - 40 | 30 - 40 | 2 |
| Kalfsvlees | 210 - 230 | 30 - 40 | 30 - 40 | 2 |
| Lamsrugfilet | 210 - 230 | 25 - 35 | 20 - 25 | 3 |
| Hele vis, 0,5 kg - 1 kg | 210 - 230 | 15 - 30 | 15 - 30 | 3 / 4 |

10.13 Bevroren gerechten

|  ONTDOOIEN | | | | |
|---|---|--|---|--|
|  Gebruik de functie: Hetelucht. | | | | |
|  |  (°C) |  (min) |  | |
| Pizza, bevroren | 200 - 220 | 15 - 25 | 2 | |
| American pizza, bevroren | 190 - 210 | 20 - 25 | 2 | |
| Pizza, gekoeld | 210 - 230 | 13 - 25 | 2 | |
| Pizzasnacks, bevroren | 180 - 200 | 15 - 30 | 2 | |
| Frietjes, dun | 200 - 220 | 20 - 30 | 3 | |
| Frietjes, dik | 200 - 220 | 25 - 35 | 3 | |
| Aardappelschijfjes / Kro- ketjes | 220 - 230 | 20 - 35 | 3 | |
| Rösties | 210 - 230 | 20 - 30 | 3 | |
| Lasagne / Cannelloni, vers | 170 - 190 | 35 - 45 | 2 | |

|  ONTDOOIEN | | | |
|---|---|--|---|
|  Gebruik de functie: Hetelucht. | | | |
|  |  (°C) |  (min) |  |
| Lasagne / Cannelloni, bevroren | 160 - 180 | 40 - 60 | 2 |
| Gebakken kaas | 170 - 190 | 20 - 30 | 3 |
| Vleugels van kippen | 190 - 210 | 20 - 30 | 2 |







10.14 Ontdooien







Haal het gerecht uit de verpakking en plaats het op een bord.

Dek het voedsel niet af, want dat kan de ontdooitijd verlengen.

Plaats voor grote porties voedsel een omgedraaid bord op de bodem van de

ovenruimte. Leg het voedsel op een diepe schaal en zet deze bovenop het bord in de oven. Verwijder indien nodig de bakplaatsteunen.

|  Gebruik de eerste rekstand. | | | | |
|--|---|---|---|---|
|  |  (kg) |  (min) Ontdooitijd |  (min) Verdere ontdooitijd |  |
| Kip | 1 | 100 - 140 | 20 - 30 | Halverwege de bereidingstijd om-draaien. |
| Vlees, halverwege de bereidingstijd om-draaien | 1 | 100 - 140 | 20 - 30 | Halverwege de bereidingstijd om-draaien. |
| Forel | 0,15 | 25 - 35 | 10 - 15 | - |
| Aardbeien | 0,3 | 30 - 40 | 10 - 20 | - |
| Boter | 0,25 | 30 - 40 | 10 - 15 | - |

|  Gebruik de eerste rekstand. | | | | |
|---|---|---|--|---|
|  |  (kg) |  (min) Ontdooitijd |  (min) Verdere ont- dooitijd |  |
| Room, klop de nog licht bevroren slagroom | 2 x 0,2 | 80 - 100 | 10 - 15 | Klop de nog licht bevroren slagroom. |
| Taart | 1,4 | 60 | 60 | - |

10.15 Inmaken

Gebruik de functie Onderwarmte.

Gebruik alleen weckpotten van dezelfde afmetingen.

Gebruik geen weckpotten met een draai- of bajonetsluiting en metalen bakken.

Gebruik de eerste rekstand.

Zet niet meer dan zes weckflessen van 1 liter op het bakrooster.



Vul de glazen potten gelijkmatig en sluit ze af met een klem.



De potten mogen elkaar niet aanraken.



Doe ongeveer 1/2 liter water in de bakplaat om voldoende vocht in de oven te geven.

Als de vloeistof in de weckpotten begint te borrelen (na ca. 35 - 60 minuten bij weckpotten van 1 liter), stop de oven of verlaag de temperatuur tot 100 °C (raadpleeg de tabel).

Stel de temperatuur in op 160 - 170 °C.

|  ZACHTE VRUCHTEN |  (min) Kooktijd tot het sudderen begint |
|--|--|
| Aardbeien / Bosbessen / Frambozen / rijpe kruisbessen | 35 - 45 |

|  STEEN-VRUCHTEN |  (min) Kooktijd tot het sudderen begint |  (min) Door blijven koken op 100 °C |
|---|--|--|
| Perziken / Kweeperen / Pruimen | 35 - 45 | 10 - 15 |

|  GROENTEN |  (min) Kooktijd tot het sudderen begint |  (min) Door blijven koken op 100 °C |
|---|--|--|
| Wortelen | 50 - 60 | 5 - 10 |
| Komkommers | 50 - 60 | - |
| Gemengde augurken | 50 - 60 | 5 - 10 |
| Koolrabi / Erwten / Asperge | 50 - 60 | 15 - 20 |



10.16 Dehydrateren - Hetelucht

Gebruik hiervoor een met boterhampapier of bakpapier belegde plaat.



Stop de oven voor een beter resultaat halverwege de droogtijd, open de deur en laat het één nacht afkoelen om het drogen te voltooien.



Gebruik voor 1 bakplaat de derde rekstand.

Gebruik voor 2 bakplaten de eerste en de vierde rekstand.



| | | |
|--|--|--|
|  GROEN-TEN |  (°C) |  (u) |
| Kruiden | 40 - 50 | 2 - 3 |



Stel de temperatuur in op 60 - 70 °C.



| | | |
|--|--|---|
|  GROEN-TEN |  (°C) |  (u) |
| Bonen | 60 - 70 | 6 - 8 |
| Paprika's | 60 - 70 | 5 - 6 |
| Soepgroenten | 60 - 70 | 5 - 6 |
| Champignons | 50 - 60 | 6 - 8 |



| | |
|--|---|
|  FRUIT |  (u) |
| Pruimen | 8 - 10 |
| Abrikozen | 8 - 10 |
| Schijfjes appel | 6 - 8 |
| Peren | 6 - 9 |



10.17 Voedselsensor



| | | | |
|---|---|---------------|------------------|
|  RUNDEVLEES |  Kerntemperatuur (°C) van voedsel | | |
| | Saignant | Medium | Bien cuit |
| Rosbief | 45 | 60 | 70 |
| Entrecote | 45 | 60 | 70 |



| | | | |
|---|---|---------------|-------------|
|  RUNDEVLEES |  Kerntemperatuur (°C) van voedsel | | |
| | Minder | Medium | Meer |
| Gehaktbrood | 80 | 83 | 86 |



| | | | |
|---|---|---------------|-------------|
|  VARKENSVLEES |  Kerntemperatuur (°C) van voedsel | | |
| | Minder | Medium | Meer |
| Ham / Braadstuk | 80 | 84 | 88 |
| Rugkotelet / Varkenshaas, gerookt / Varkenshaas, gepocheerd | 75 | 78 | 82 |



|  KALFSVLEES |  Kerntemperatuur (°C) van voedsel | | |
|---|---|--------|------|
| | Minder | Medium | Meer |
| Geroosterd kalfsvlees | 75 | 80 | 85 |
| Kalfsschenkel | 85 | 88 | 90 |



|  SCHAPENVLEES/LAMSVLEES |  Kerntemperatuur (°C) van voedsel | | |
|---|---|--------|------|
| | Minder | Medium | Meer |
| Schapenbout | 80 | 85 | 88 |
| Rugfilet schapenvlees | 75 | 80 | 85 |
| Geroosterd lamsvlees / Lamsbout | 65 | 70 | 75 |



|  WILD |  Kerntemperatuur (°C) van voedsel | | |
|---|---|--------|------|
| | Minder | Medium | Meer |
| Hazenrugfilet / Hert rugfilet | 65 | 70 | 75 |
| Hazenpoot / Haas, hee / Hertebout | 70 | 75 | 80 |

|  GEVOGELTE |  Kerntemperatuur (°C) van voedsel | | |
|--|---|--------|------|
| | Minder | Medium | Meer |
| Kip | 80 | 83 | 86 |
| Eend, hele/halve / Kalkoen, hele/halve | 75 | 80 | 85 |
| Eendenborst | 60 | 65 | 70 |

|  VIS (ZALM, FOREL, SNOEKBAARS) |  Kerntemperatuur (°C) van voedsel | | |
|--|---|--------|------|
| | Minder | Medium | Meer |
| Vis, hele/grote/gestoomde / Vis, hele/grote/geroosterde | 60 | 64 | 68 |

|  OVENSCHOTELS - VOOR-GEKOOKTE GROENTEN |  Kerntemperatuur (°C) van voedsel | | |
|--|---|--------|------|
| | Minder | Medium | Meer |
| Ovenschotel courgette / Ovenschotel broccoli / Ovenschotel venkel | 85 | 88 | 91 |



|  OVENSCHOTELS - HARTIG |  Kerntemperatuur (°C) van voedsel | | |
|--|---|--------|------|
| | Minder | Medium | Meer |
| Cannelloni / Lasagne / Pasta gebakken | 85 | 88 | 91 |

|  OVENSCHOTELS - ZOET |  Kerntemperatuur (°C) van voedsel | | |
|--|---|--------|------|
| | Minder | Medium | Meer |
| Ovenschotel witbrood met/zonder fruit / Ovenschotel rijstepap met/zonder fruit / Ovenschotel zoete noedels | 80 | 85 | 90 |

10.18 Warmelucht (vochtig) - aanbevolen accessoires

beter op dan licht en reflecterend servies.

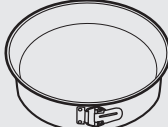

Gebruik de donkere en niet-reflecterende bakjes en schalen. Ze nemen de warmte

| | | | |
|---|---|---|--|
|  |  |  |  |
| Pizza pan | Ovenschotel | Ovenschaaltjes | Blik voor flanbodern |
| Donker, niet-reflecterend Diameter van 28 cm | Donker, niet-reflecterend Diameter van 26 cm | Keramiek 8 cm diameter, 5 cm hoog | Donker, niet-reflecterend Diameter van 28 cm |

10.19 Warmelucht (vochtig)







Volg voor de beste resultaten de volgende aanwijzingen op die hieronder in de tabel staan.







Gebruik de derde rekstand.







|  |  (°C) |  (min) |
|---|---|--|
| Pastagratin | 200 - 220 | 45 - 55 |
| Aardappelgratin | 180 - 200 | 70 - 85 |
| Moussaka | 170 - 190 | 70 - 95 |
| Lasagne | 180 - 200 | 75 - 90 |
| Cannelloni | 180 - 200 | 70 - 85 |
| Broodpudding | 190 - 200 | 55 - 70 |
| Rijstpudding | 170 - 190 | 45 - 60 |
| Appeltaart, gemaakt van zacht cakedeeg (ronde taartvorm) | 160 - 170 | 70 - 80 |
| Witbrood | 190 - 200 | 55 - 70 |







10.20 Aanwijzingen voor testinstituten

Testen in overeenstemming met: EN 60350, IEC 60350.

|  BAKKEN OP ÉÉN NIVEAU. Bakken in een bakblik | | | | |
|--|---|---|--|---|
|  |  |  (°C) |  (min) |  |
| Biscuittaart zonder vet | Hetelucht | 140 - 150 | 35 - 50 | 2 |
| Biscuittaart zonder vet | Boven- /onderwarmte | 160 | 35 - 50 | 2 |
| Appeltaart, 2 blikken Ø20 cm | Hetelucht | 160 | 60 - 90 | 2 |
| Appeltaart, 2 blikken Ø20 cm | Boven- /onderwarmte | 180 | 70 - 90 | 1 |

|  BAKKEN OP ÉÉN NIVEAU. Koekjes | | | | |
|--|---|---|--|--|
|  Gebruik de derde rekstand. | | | | |
|  |  |  (°C) |  (min) | |
| Zandtaartdeeg / Dee-greepjes voor op vlaaien/taarten | Hetelucht | 140 | 25 - 40 | |
| Zandtaartdeeg / Dee-greepjes voor op vlaaien/taarten, verwarm de oven voor | Boven- /onderwarmte | 160 | 20 - 30 | |
| Kleine cakes, 20 stuks per bakplaat, verwarm de oven voor | Hetelucht | 150 | 20 - 35 | |
| Kleine cakes, 20 stuks per bakplaat, verwarm de oven voor | Boven- /onderwarmte | 170 | 20 - 30 | |

|  BAKKEN OP MEERDERE NIVEAUS. Koekjes | | | | |
|--|---|---|--|--|
|  |  |  (°C) |  (min) |  |
| Zandtaartdeeg / Dee-greepjes voor op vlaaien/taarten | Hetelucht | 140 | 25 - 45 | 1 / 4 |
| Kleine cakes, 20 stuks per bakplaat, verwarm de oven voor | Hetelucht | 150 | 23 - 40 | 1 / 4 |
| Biscuittaart zonder vet | Hetelucht | 160 | 35 - 50 | 1 / 4 |

| | | | |
|---|---|--|---|
|  GRILLEN | | | |
|  Verwarm de lege oven 5 minuten voor. | | | |
|  Grill met de maximale temperatuurinstelling. | | | |
|  |  |  (min) |  |
| Geroosterd brood | Grill | 1 - 3 | 5 |
| Biefstuk, halverwege de bereidingstijd omdraaien | Grill | 24 - 30 | 4 |

11. ONDERHOUD EN REINIGING



WAARSCHUWING!

Raadpleeg de hoofdstukken
Veiligheid.

11.1 Opmerkingen over schoonmaken



Reinigings- middelen

Maak de voorkant van de oven schoon met een zachte doek, warm water en een mild reinigingsmiddel.

Gebruik een reinigungsoplossing om metalen oppervlakken te reinigen.

Reinig vlekken met een mild reinigungsmiddel.



Dagelijks ge- bruik

Reinig de uitsparing telkens na gebruik. Vetophoping of andere resten kunnen brand veroorzaken.

Droog de uitsparing na elk gebruik met een zachte doek.



Accessoires

Reinig alle accessoires na elk gebruik en laat ze drogen. Gebruik een zachte doek met warm water en een mild reinigungsmiddel. De accessoires niet in de afwasmachine reinigen.

Reinig de antiaanbakaccessoires niet met agressieve reinigungsmiddelen of scherpe voorwerpen.

11.2 Hoe schoon te maken: Uitsparing van de ovenruimte

Reinig de uitsparing van de ovenruimte om kalksteenresten te verwijderen na het koken met stoom.

| Stap 1 | Stap 2 | Stap 3 |
|---|---|--|
| Giet: 250 ml witte azijn in de uitsparing van de ovenruimte. Gebruik maximaal 6% azijn zonder toevoegingen. | Laat de azijn de kalksteenresten gedurende 30 minuten oplossen bij omgevings-temperatuur. | Maak de uitsparing schoon met lauw water en een zachte doek. |
| Voor de functie: Hete lucht PLUS reinig de oven elke 5-10 kookcycli. | | |

11.3 Hoe te verwijderen: Inschuifrails/

Verwijder de inschuifrails om de oven te reinigen.

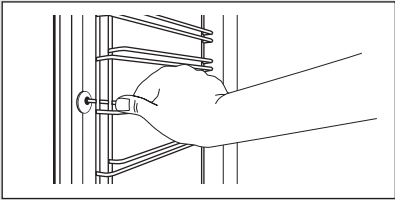
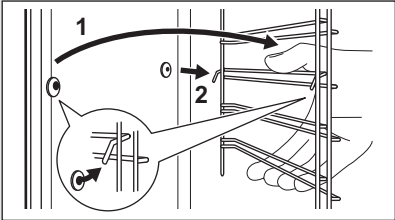
| | | |
|---------------|--|---|
| Stap 1 | Schakel de oven uit en wacht tot deze afgekoeld is. |  |
| Stap 2 | Trek de inschuifrail bij de voorkant uit de zijwand. | |
| Stap 3 | Trek de inschuifrail bij de achterkant uit de zijwand en verwijder deze. |  |
| Stap 4 | Installeer de inschuifrails in de omgekeerde volgorde. | |

11.4 Ga als volgt te werk voor gebruik: Pyrolytische reiniging

Reinig de oven met pyrolytische reiniging.







WAARSCHUWING!
Er bestaat gevaar voor brandwonden.



LET OP!



Gebruik als er andere apparaten in dezelfde kast zijn geïnstalleerd deze niet tijdens deze functie. Dit kan de oven beschadigen.

| Vóór de pyrolytische reiniging: | | |
|---|---|---|
| Schakel de oven uit en wacht tot deze afgekoeld is. | Verwijder alle accessoires en verwijderbare inschuifrails. | Reinig de onderkant van de oven en de glazen deur aan de binnenkant met warm water, een zachte doek en een mild reinigingsmiddel. |
| Stap 1 | Stel de functie in:   - knippert. | |
| Stap 2 | Draai aan de regelknop (voor de temperatuur) om de reinigingsmodus in te stellen. | |
| | Optie | Reinigingsmodus |
| | P1 | Lichte reiniging |
| | P2 | Normale reiniging |
| | | Duur |
| | | 1 uur 30 min |
| | | 3 uur |
| Stap 3 |  - druk hierop om het reinigen te starten. | |
| Stap 4 | Draai na de reiniging de knop voor de verwarmingsfuncties naar de uit-stand. | |
|  Tijdens het reinigen is de ovenlamp uit. De ovendeur blijft vergrendeld. Als de oven koud is, gaat de deur open. | | |
| Wanneer de oven op de ingestelde temperatuur is, vergrendelt de deur. Totdat de deur ontgrendelt toont het display: de balken van het warmte-indicatielampje,  . | | |
| Na afloop van de reiniging: | | |
| Schakel de oven uit en wacht tot deze afgekoeld is. | Maak de holte schoon met een zachte doek. | Verwijder het residu van de bodem van de holte. |

11.5 Reinigingsherinnering

De oven herinnert u eraan wanneer u de oven moet reinigen met: pyrolytische reiniging.

PYR Knippert in het display gedurende 10 seconden na elke in- en uitschakeling van de oven.

  3sec, °C - druk hier tegelijkertijd op om de herinnering uit te schakelen.

11.6 Hoe te verwijderen en installeren: Deur

U kunt de deur en de binnenste glasplaten verwijderen om ze schoon te

maken. Het aantal glasplaten verschilt per model.



WAARSCHUWING!

De deur is zwaar.



LET OP!

Behandel het glas voorzichtig, vooral rond de randen van de voorplaat. Het glas kan breken.

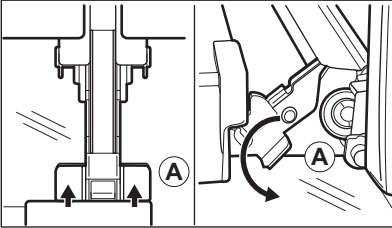
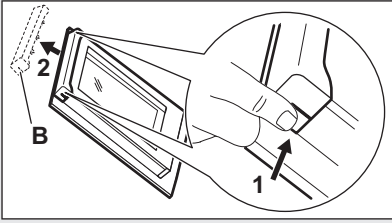
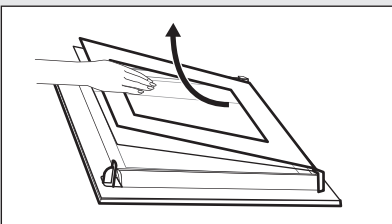
| | | |
|---------------|---|---|
| Stap 1 | Open de deur volledig. |  |
| Stap 2 | Hef en duw de klemhendels (A) volledig op de twee scharnieren. | |
| Stap 3 | Sluit de ovendeur in de eerste openingsstand (in een hoek van ongeveer 70°). Houd de deur aan beide kanten vast en trek deze onder een opwaartse hoek weg van de oven. Plaats de ovendeur met de buitenkant omlaag op een zachte en egale ondergrond. |  |
| Stap 4 | Deurafdekking (B) aan de bovenkant van de deur aan beide kanten vastpakken en naar binnen drukken om de klemsluiting te ontgrendelen. | |
| Stap 5 | Trek de deurlijst naar voren om hem te verwijderen. | |
| Stap 6 | Houd de glasplaten aan de bovenkant vast en trek deze een voor een omhoog uit de geleiding. |  |
| Stap 7 | Reinig de glasplaat met een sopje. Droog de glasplaat voorzichtig af. Reinig de glasplaten niet in de vaatwasser. | |
| Stap 8 | Voer na het reinigen de bovenstaande stappen uit in de omgekeerde volgorde. | |
| Stap 9 | Plaats de kleinste glasplaat eerst, daarna de grotere glasplaten en de deur. Zorg ervoor dat de glasplaten op de juiste manier worden geplaatst, anders kan het oppervlak van de deur oververhit raken. | |

Stap 10 Zorg ervoor dat u de glasplaten (C, B en A) weer in de juiste volgorde terugplaatst. Plaats eerst glasplaat C, die een opdruk van een vierkant op de linkerkant en opdruk van een driehoek op de rechterkant heeft. U treft deze symbolen ook in reliëf aan op het deurframe. Het driehoeksymbool op het glas moet overeenkomen met de driehoek op het deurframe en het vierkantsymbool met het vierkant. Plaats hierna de twee andere glasplaten.

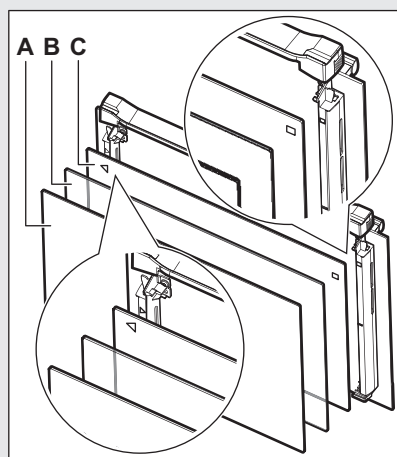

11.7 Hoe te vervangen: Lamp



WAARSCHUWING!

Gevaar voor elektrische schokken.

Het lampje kan heet zijn.

Voordat u de lamp vervangt:

| Stap 1 | Stap 2 | Stap 3 |
|--|-----------------------------------|---|
| Schakel de oven uit. Wacht tot de oven afgekoeld is. | Trek de oven uit het stopcontact. | Plaats een doek op de bodem van de holte. |

Bovenlamp

Stap 1 Draai de glazen afdekking om die te verwijderen.

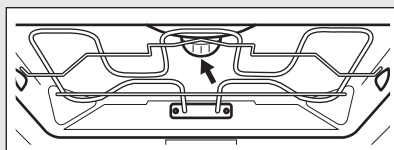

Stap 2 Reinig het glazen deksel.

Stap 3 Vervang de lamp door een geschikte hittebestendige lamp van 300 °C.

Stap 4 Installeer het glazen deksel.

12. PROBLEEMOPLOSSING



WAARSCHUWING!
Raadpleeg de hoofdstukken
Veiligheid.

12.1 Wat moet u doen als...



De oven gaat niet aan of warmt niet op

| Mogelijke oorzaak | Oplossing |
|---|---|
| De oven is niet aangesloten op een stopcontact of is niet goed geïnstalleerd. | Controleer of de oven goed is aangesloten op het stopcontact (zie het aansluitdiagram indien beschikbaar). |
| De oven is uitgeschakeld. | Schakel de oven in. |
| De klok is niet ingesteld. | Stel de klok in. |
| De benodigde kookstanden zijn niet ingesteld. | Zorg ervoor dat de instellingen correct zijn. |
| De automatische uitschakeling is actief. | Raadpleeg 'Automatisch uitschakelen'. |
| De deur is niet goed gesloten. | Sluit de deur volledig. |
| De zekering is doorgeslagen. | Ga na of de zekering de oorzaak van de storing is. Als de zekeringen keer op keer doorslaan, neemt u contact op met een erkende installateur. |
| Het Kinderslot van de oven is geactiveerd. | Zie "Het Kinderslot gebruiken". |



Problemen met componenten

| Omschrijving | Mogelijke oorzaak | Oplossing |
|-----------------------------------|---|--|
| Het lampje brandt niet. | Het lampje is stuk. | Vervang het lampje. |
| De voedselthermometer werkt niet. | De stekker van de voedselthermometer is niet goed in de aansluiting gestoken. | Steek de stekker van de voedselthermometer zo ver mogelijk in het stopcontact. |

|  Het scherm toont: | | |
|--|--|--|
| Omschrijving | Mogelijke oorzaak | Oplossing |
| Op het display verschijnt "C2". | U wilt de pyrolyse- of ont- doof functie starten, maar u hebt de voedselthermometer niet uit de aansluiting ge- haald. | Haal de stekker van de voedselthermometer uit de aansluiting. |
| Op het display verschijnt "C3". | De reinigingsfunctie werkt niet. De deur is niet volledig gesloten of het deurslot is defect. | Sluit de deur volledig. |
| Op het display verschijnt "F102". | <ul style="list-style-type: none"> • U heeft de deur niet hele- maal gesloten. • De deurvergrendeling is stuk. | <ul style="list-style-type: none"> • Sluit de deur volledig. • Schakel de oven uit via de huiszekering of de vei- ligheidsschakelaar in de zekeringkast en schakel deze weer in. • Neem contact op met de klantenservice, wanneer "F102" opnieuw wordt weergegeven. |
| Het display toont een foutco- de die niet in deze tabel staat. | Er is een elektrische fout. | <ul style="list-style-type: none"> • Schakel de oven uit via de huiszekering of de vei- ligheidsschakelaar in de zekeringkast en schakel deze weer in. • Neem contact op met de klantenservice wanneer de foutcode opnieuw wordt weergegeven. |

|  Problemen met de reinigingsprocedure | | |
|---|--|--|
| Omschrijving | Mogelijke oorzaak | Oplossing |
| Stoom en condens slaan neer op de gerechten en in de ovenruimte. | Het gerecht heeft te lang in de oven gestaan. | Laat gerechten na het berei- den niet langer dan 15 - 20 minuten in de oven staan. |
| U wilt de schoonmaakfunctie activeren, maar het display toont "C4". | De Plus Steam wordt inge- drukt. | Druk nogmaals op de Plus Steam. |



Problemen met de reinigingsprocedure

| Omschrijving | Mogelijke oorzaak | Oplossing |
|--|--|--|
| Het water in de uitholling van de ovenruimte kookt niet. | De temperatuur is te laag. | Stel de temperatuur minstens in op 110 °C. Zie het hoofdstuk 'Nuttige aanwijzingen en tips'. |
| Het water komt uit de uitholling in de ovenruimte. | Er zit te veel water in de uitholling van de ovenruimte. | Zet de oven uit en zorg dat het apparaat koud is. Veeg het water weg met een spons of een doek. Voeg de juiste hoeveelheid water toe aan de uitholling van de ovenruimte. Raadpleeg de specifieke procedure. |





Andere problemen

| Omschrijving | Mogelijke oorzaak | Oplossing |
|--|---|--|
| Er worden geen goede kookresultaten verkregen met de functie: Hete lucht PLUS. | U heeft de functie niet juist ingeschakeld: Hete lucht PLUS met de Plus Stoomtoets. | Raadpleeg "De functie instellen: Hete lucht PLUS". |
| Er worden geen goede kookresultaten verkregen met de functie: Hete lucht PLUS. | U heeft de uitholling van de ovenruimte niet met water gevuld. | Raadpleeg "De functie instellen: Hete lucht PLUS". |
| U wilt de Multi-hetelucht-PLUS-functie inschakelen, maar het indicatielampje van de Plus Steam-knop staat aan. | U hebt de verwarmingsfunctie die Plus Steam ondersteunt niet geselecteerd. | Raadpleeg "De functie instellen: Hete lucht PLUS". |
| U wilt de Multi-hetelucht-PLUS-functie inschakelen, maar het indicatielampje van de Plus Steam-knop staat aan. | De Plus Steam werkt niet. | Schakel het apparaat uit via de huiszekering of de veiligheidsschakelaar in de zekeringkast en schakel het apparaat dan weer in. Raadpleeg "De functie instellen: Hete lucht PLUS". |



Andere problemen

| Omschrijving | Mogelijke oorzaak | Oplossing |
|---|---------------------------------|--|
| Het apparaat staat aan maar wordt niet warm. De ventilator werkt niet. Op het display verschijnt " Demo ". | De demofunctie is ingeschakeld. | <ol style="list-style-type: none"> Schakel de oven uit. Houd  3sec  °C tegelijkertijd ingedrukt. Het eerste nummer op het display en het De-mo-indicatielampje beginnen te knipperen. Voer de code 2468 in door de temperatuurknop naar rechts of links te draaien en de waarden te veranderen en druk op  om te bevestigen. Het volgende nummer begint te knipperen. Demo-modus schakelt uit als u het laatste nummer bevestigt en de code juist is. |

12.2 Onderhoudsgegevens

Als u niet zelf het probleem kunt verhelpen, neem dan contact op met uw verkoper of een erkende serviceafdeling.

De contactgegevens van het servicecentrum staan op het typeplaatje.

Het typeplaatje bevindt zich aan de voorkant van de binnenkant van de oven. Verwijder het typeplaatje niet uit de ovenruimte.

Wij adviseren u om de gegevens hier te noteren:

| | |
|---------------------|-------|
| Model (MOD.) | |
| Productnummer (PNC) | |
| Serienummer (S.N.) | |

13. ENERGIEZUINIGHEID

13.1 Productinformatie- en productinformatieblad*

Naam leverancier

AEG

| | | |
|---|--|---------|
| Modelidentificatie | BD541P 944188131 BPK556220M 944188025, 944188162 BPK55622YM 944188164 | |
| Energie-efficiëntie-index | 81.2 | |
| Energie-efficiëntieklasse | A+ | |
| Energieverbruik bij een standaardbelasting, stand boven + onderwarmte | 1.09 kWh/cyclus | |
| Energieverbruik bij een standaardbelasting, stand htelucht | 0.69 kWh/cyclus | |
| Aantal holtes | 1 | |
| Warmtebron | Elektriciteit | |
| Volume | 71 l | |
| Soort oven | Inbouwoven | |
| Massa | BD541P | 37.0 kg |
| | BPK556220M | 36.0 kg |
| | BPK55622YM | 36.0 kg |

* Voor de Europese Unie overeenkomstig EU-verordeningen 65/2014 en 66/2014. Voor de Republiek Belarus overeenkomstig STB 2478-2017, aanhangsel G; STB 2477-2017, bijlagen A en B. Voor Oekraïne overeenkomstig 568/32020.

De energie-efficiëntieklasse is niet van toepassing op Rusland.

EN 60350-1 - Elektrische huishoudelijke kookapparaten - Deel 1: Range-ovens, ovens, stoomovens en grills - Methoden voor prestatiemeting.

13.2 Energiebesparing



Deze oven bevat functies die u helpen energie te besparen tijdens het dagelijks koken.

Zorg ervoor dat de ovendeur goed gesloten is als u de oven in werking stelt. De deur niet openen tijdens de bereiding met stoom. Houd het deurrubber schoon en zorg ervoor dat het goed op zijn plaats vastzit.

Gebruik metalen kookgerei om meer energie te besparen.

Verwarm de oven indien mogelijk niet voor het koken voor.

Houd de onderbrekingen tussen het bakken zo kort mogelijk als u een aantal gerechten tegelijkertijd bereidt.

Bereiding met hete lucht
Gebruik indien mogelijk de bereidingsfuncties met hete lucht om energie te besparen.

Restwarmte
Bij sommige ovenfuncties worden, als een programma met tijdselectie (Duur of Einde) in werking is en de bereidingstijd langer is dan 30 minuten, de verwarmingselementen automatisch eerder uitgeschakeld.

De lamp en ventilator blijven wel werken. Wanneer u de oven uitschakelt, geeft het

display de restwarmte aan. U kunt die warmte gebruiken om het eten warm te houden.

Wanneer de kookduur langer is dan 30 minuten, verlaag dan de oventemperatuur tot minimaal 3-10 minuten voor het einde van het koken. De restwarmte in de oven zorgt ervoor dat het gerecht wordt voltooid.

U kunt de restwarmte gebruiken om andere maaltijden op te warmen.

Eten warm houden
Kies de laagst mogelijke temperatuurinstelling om de restwarmte

te gebruiken en een maaltijd warm te houden. Het indicatielampje van de restwarmte of temperatuur verschijnt op het display.

Warmelucht (vochtig)

Functie is ontworpen om tijdens de bereiding energie te besparen.

Als u deze functie gebruikt, gaat de verlichting na 30 seconden automatisch uit.

14. MILIEUBESCHERMING

Recycleer de materialen met het symbool . Gooi de verpakking in een geschikte afvalcontainer om het te recyclen. Bescherm het milieu en de volksgezondheid en recycleer op een correcte manier het afval van elektrische en elektronische apparaten. Gooi

apparaten gemarkeerd met het symbool  niet weg met het huishoudelijk afval. Breng het product naar het milieustation bij u in de buurt of neem contact op met de gemeente.

www.aeg.com/shop



867343629-D-322020



AEG